

# HS-615C

【性能曲線】

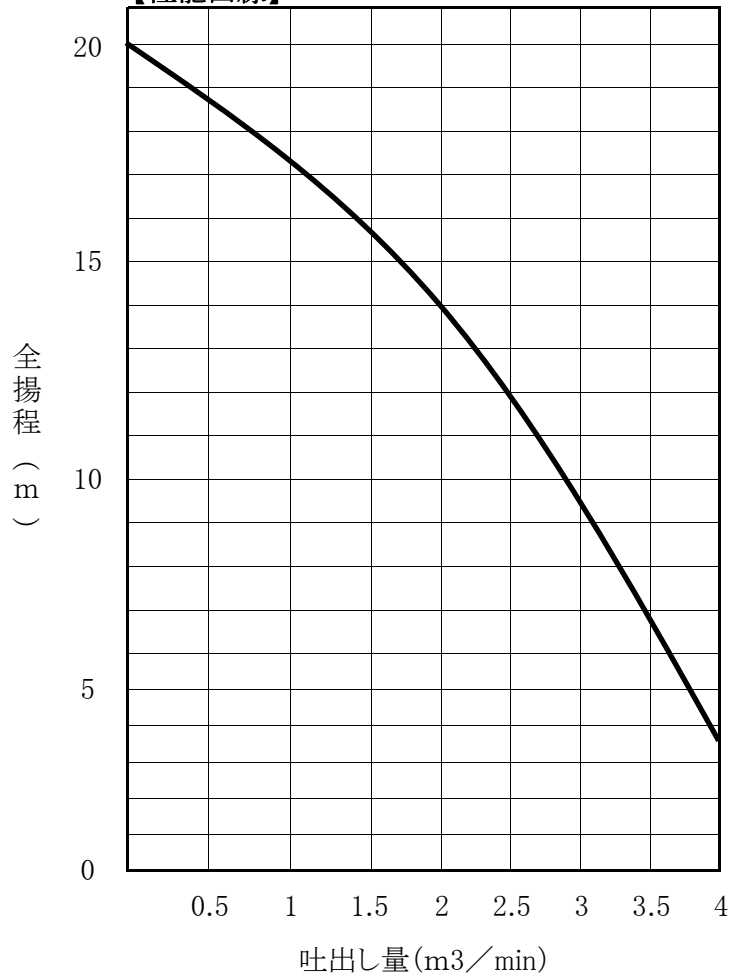

【構造図】

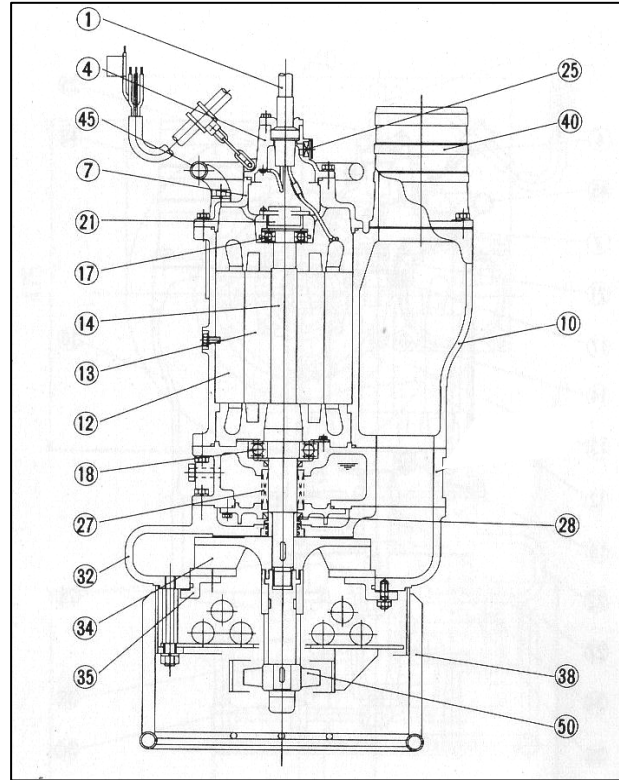

1	キャブタイヤケーブル	25	圧力調整弁
4	ターミナルボックスカバー	27	メカニカルシール
7	モーター上部ブラケット	28	オイルシール
10	モーターフレーム	32	ケーシング
12	ステータ	34	インペラ
13	ローター	35	サクシジョンカバー
14	シャフト	38	ストレナー
17	上部ベアリング	40	ホースカップリング
18	下部ベアリング	45	ハンドル
21	オートカット	50	攪拌羽根

【標準仕様】

ポンプ型式		HS-615C		
口径		150mm		
出力		11kw		
取扱液	液質	湧水・土砂水		
	固形物粒径	35mm以下		
	土砂の濃度	3%以下(容積比)		
	液温	0~40°C		
	使用可能最大水深	30m		
運転可能最低水位		0.4m		
ポンプ構造	インペラ	セミオープン		
	軸封装置	ダブルメカニカルシール		
	負荷側軸受	密封玉軸受		
	攪拌方式	プロペラ		
	インペラ	高クロム鉄焼入れ		
	ケーシング	FC250		
	攪拌羽根	高クロム鉄		
ポンプ材料	軸封 メカニカルシール	摺動面	モーター側	セラミック×BC
		ポンプ側	超硬×超硬	
		ゴム	NBR	
	軸封部封入液	タービン油 ISO VG32		
モーター材料	型式	乾式水中形		
	極数・絶縁	4極・B種		
	電圧(50Hz/60Hz)	三相 200V/200・220V		
	内蔵保護装置	オートカット		
	フレーム	FC200		
	シャフト	SUS420J1		
	ケーブル	2PNCTS		
冷却方式	半内装形			
配管との接続		ホースカップリング		

【外形寸法図】

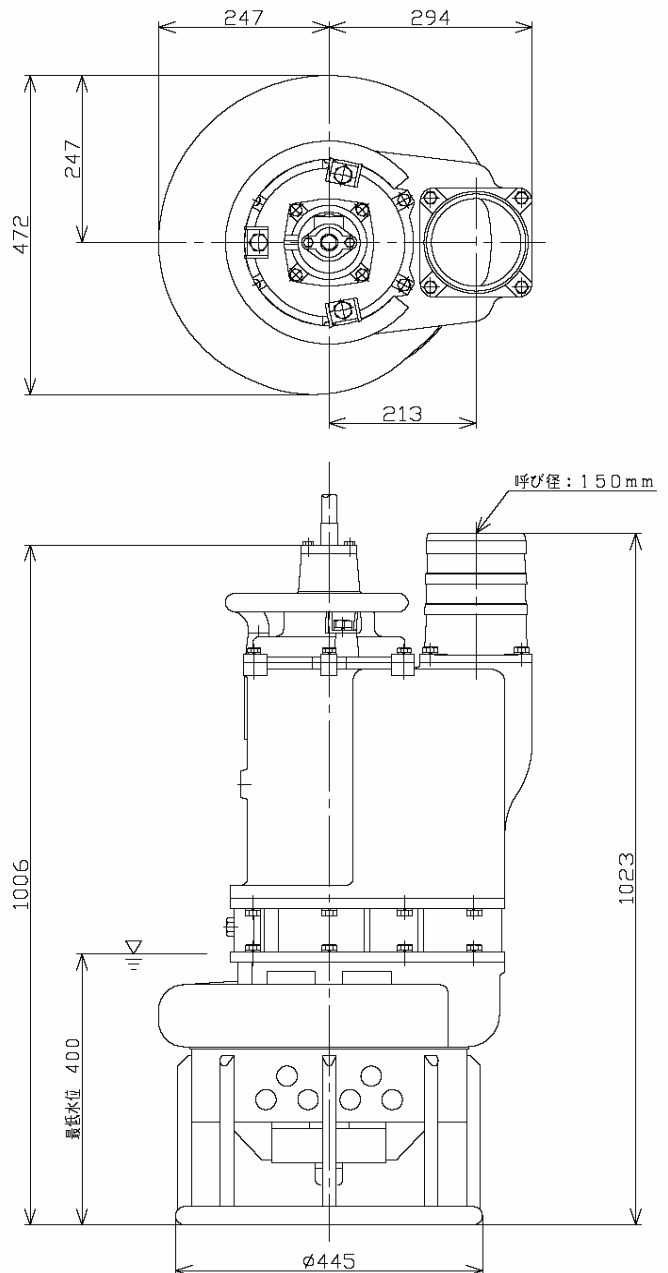

全揚程 (m)	14
吐出量 (m³/min)	2
最高揚程 (m)	20
モーター出力 (kw)	11
電圧 三相V	200
重量 (kg)	240
定格電流 (A)	42